

12V

4Ah

NLP14

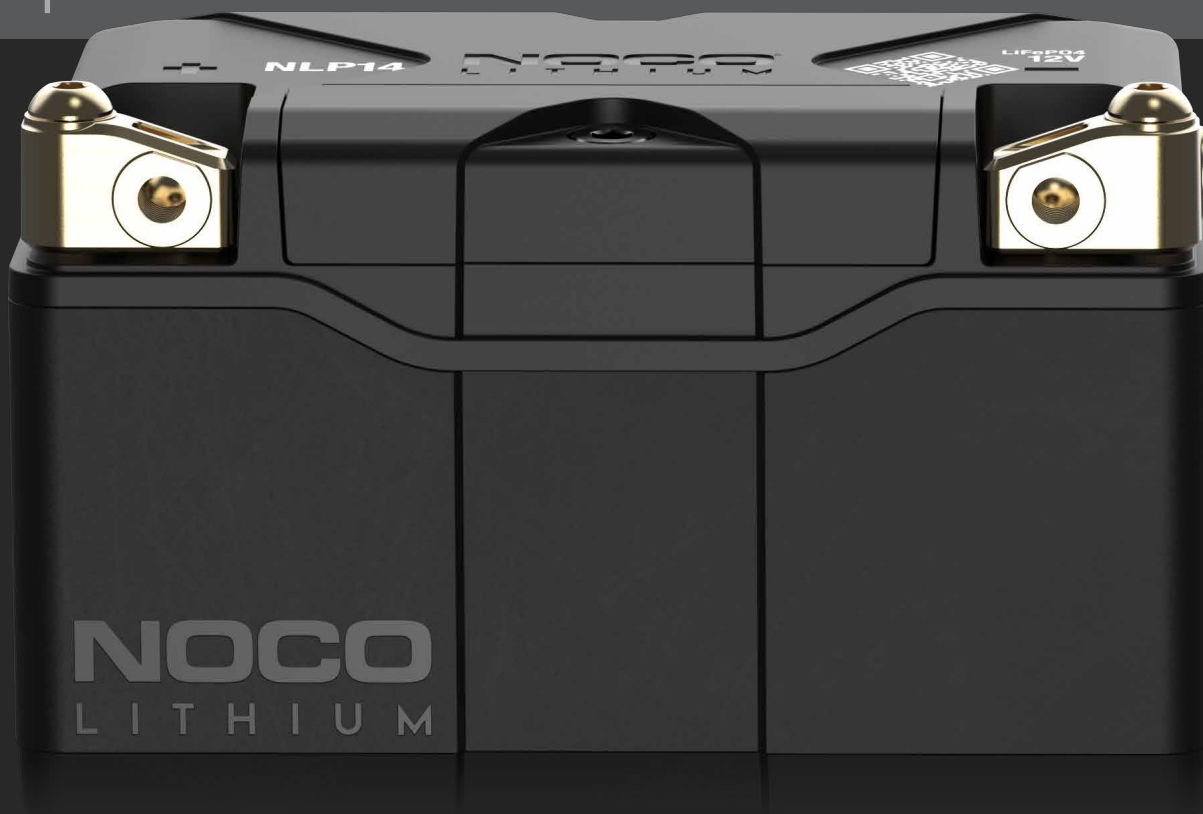

NIESAMOWITA WYDAJNOŚĆ. AKUMULATOR LITOWY DO SPORTÓW MOTOROWYCH.

2X

WIĘCEJ MOCY.

10X

WIĘCEJ URUCHOMIEŃ.

5X

DŁUŻSZE ŻYCIE.

DYNAMICZNY MODUŁ BMS.

Wyposażony w automatycznie włączany, zaawansowany system zarządzania akumulatorem, który zapewnia maksymalną ochronę, wydajność i dwukierunkowe wyrównywanie ogniw dla długotrwałej stabilności. Nie ma potrzeby resetowania BMS.

AKTYWNA OCHRONA.

Chroni przed przeładowaniem, ekstremalnym nagraniem, zwarcieniem, nadmiernym rozładowaniem, ekstremalnym zimnem i nadmiernym prądem.

AMORTYZACJA WSTRZĄSÓW.

Zaprojektowane z niestandardową gumową podstawą amortyzującą i wkładkami piankowymi przedłużającymi okres eksploatacji akumulatora i zapewniającymi bezpieczeństwo połączeń.

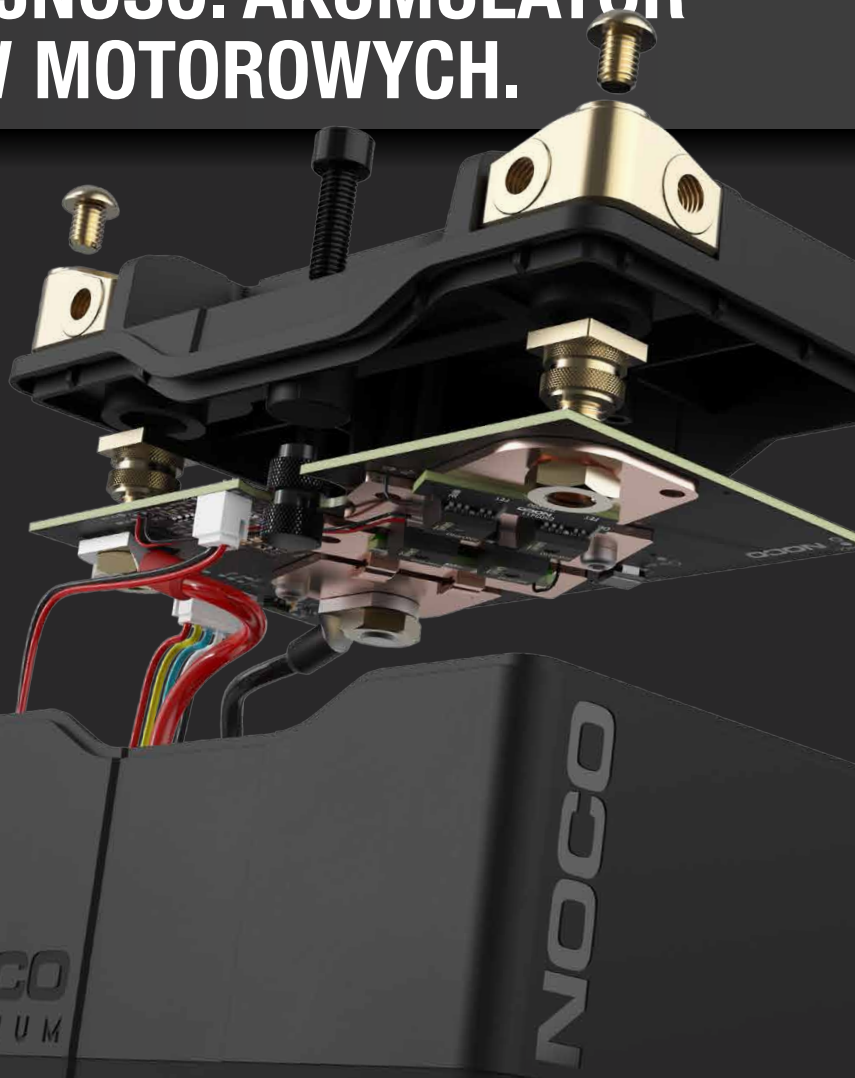

NOCO

30339 Diamond Parkway, #102
Glenwillow, OH 44139 | USA
1.800.456.6626

no.co

NOCO
LITHIUM

NOCO

UNIERSALNE MOCOWANIE.

Modułowe rozprórki można dodać w celu zmiany rozmiaru i umożliwienia bezpiecznego i pewnego montażu akumulatora. Zdejmowany blok montażowy pozwala na dopasowanie akumulatora do większej liczby zastosowań. Gwintowana wkładka umożliwia bezpośredni, prosty i stabilny montaż.

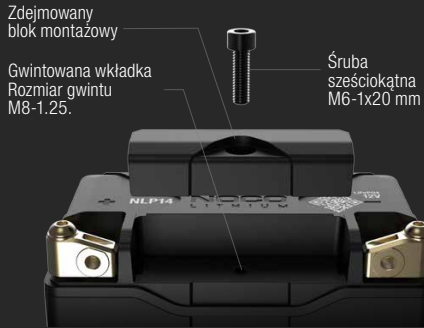

ŻEŃSKA.



BOK.



GÓRA:



PRZÓD.



ZŁĄCZA WIELOPRZYŁĄCZENIOWE.

Wyposażony w wodoodporne płyty miedziane PCB o wysokiej klasie ochrony IP66. Złącza akumulatora NLP można montować od przodu, z boku lub od góry, a także całkowicie usunąć w zależności od zastosowania.



BŁYSKAWICZNE ŁADOWANIE.

Użyj trybu litowego ładowarki Genius do pełnego naładowania akumulatora NLP w ciągu zaledwie kilku minut. Zapoznaj się z modelami Genius i czasami ładowania poniżej.

KOMPATYBILNE ROZMIARY.

ROZMIARY BCI

BT12A-BS
BTZ10S
BTZ12S
BTZ14S
BT14B-4
BTX12-BS
BTX14-BS
BTX16-BS
BTX16-BS-1
BTX14
BTX16-BS
B16A-AB

ROZMIARY YUASA

YTX14H
GYZ16H
YTZ10S
YTZ12S
YTZ14S
YTX14H-BS
YTX20H-BS
YTX12
YTX14
YT12A-BS
YTX12-BS
KMX14-BS
YTX14-BS
YTX16-BS
YTX16-BS-1
HYB16A-AB

ROZMIARY ETX

ETX12
ETX14
ETX16L



ZAWARTOŚĆ OPAKOWANIA

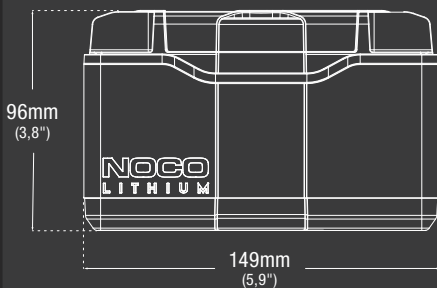

Minimalnie dł. x szer. x wys. 149mm x 87mm x 96mm (5,9" x 3,4" x 3,8")
Maksymalnie dł. x szer. x wys. 149mm x 87mm x 200,5mm (5,9" x 3,4" x 7,89")

*Akcesoria nie w skali z NLP14

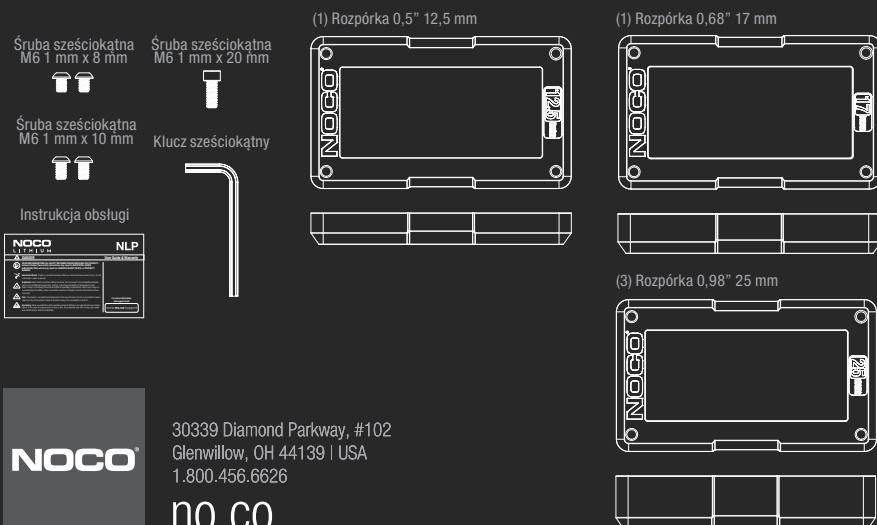

CZAS ŁADOWANIA

GENIUS1	240 minut
GENIUS2	120 minut
GENIUS5	48 minut
GENIUS10	24 minut

SPECYFIKACJA TECHNICZNA

ROZMIAR BCI:	14
SKŁAD CHEMICZNY:	fosforan litowo-żelazowy (LiFePO4)
NAPIĘCIE ZNAMIONOWE:	12,8
AMPEROGODZINY:	4
WATOGODZINY (WH):	51,2
PRĄD ROZRUCHOWY:	500
NAPIĘCIE ŁADUJĄCE (V):	14,6V
PRĄD ŁADUJĄCY (A):	12 A (maks.)
TEMPERATURA PRACY:	-20°C do 60°C
TEMPERATURA ŁADOWANIA:	-10°C do 50°C
TEMPERATURA PRZECHOWYWANIA:	-20°C do 60°C
WAGA:	1,17 kg (2,58 lbs)
DANE: OP. JEDNOSTKOWE / KARTON / PALETA	<p>Opakowanie: Wymiary: 15,4 x 11,2 x 20,6 cm Waga: 1,84 kg UPC: 0-46221-19009-0</p> <p>Opakowanie wewnętrzne: Wymiary: 21,2 x 15,8 x 12,1 cm Waga: 1,92 kg</p> <p>Opakowanie główne: Wymiary: 33,0 x 22,4 x 26,2 cm Waga: 8,03 kg Ilość: 4 UPC: 10046221190097</p> <p>Sztuk na paletę: 180 Szt.</p>

NOCO

30339 Diamond Parkway, #102
Glenwillow, OH 44139 | USA
1.800.456.6626

no.co

